

بدف کلی: دوخت انواع جادکه



تعیین اندازه‌ی دکمه خور-جا دکمه



دکمه و جا دکمه به تناسب دوخت و موارد استفاده آن می‌تواند جنبه‌ی بسیار تزئینی داشته باشد. آنچه در مورد دوخت دکمه و جا دکمه باید دقت شود، خرید دکمه قبل از شروع کار است؛ زیرا، اندازه‌ی دکمه خور، جا دکمه و فواصل دوخت دکمه‌ها باید با اندازه‌ی قطر دکمه محاسبه شود.



تصویر ۹-۱

اندازه‌گیری دکمه

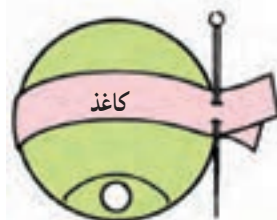

تصویر ۹-۲

نواری به عرض «نیم سانتی متر» از کاغذ بچینید. این نوار را دور دکمه حلقه کنید و دو سر آن را به یکدیگر سنجاق بزنید (تصویر ۹-۲).

حال دکمه را به ملایمت از داخل کاغذ خارج سازید؛ بدون آن که سنجاق کاغذ را باز نمایید. حال کاغذ دولا را «تا» بزنید. بدین ترتیب، فاصله‌ی سنجاق تا «تای» کاغذ اندازه‌ی جادکمه خواهد بود. (اگر دکمه دارای پایه است، کاغذ را روی پایه رد نکنید) (تصویر ۹-۳).

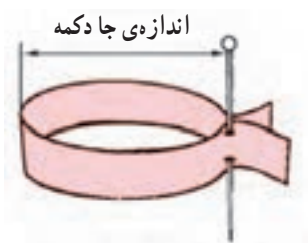

تصویر ۹-۳

قبل از مشخص کردن اندازه‌ی جا دکمه روی پارچه، طول جا دکمه‌ای را که اندازه‌گیری نموده‌اید امتحان کنید. روی یک تکه از پارچه (پارچه‌ای که لباس از آن دوخته شده است) شکافی به اندازه‌ی جا دکمه مورد نظر ایجاد کنید و دکمه را از آن عبور دهید (تصویر ۹-۴).



تصویر ۹-۴

اندازه‌ی دکمه‌خور



تصویر ۹-۵

اندازه‌ی دکمه‌خور لباس را باید متناسب با قطر دکمه مشخص کرد. نکته‌ی قابل توجه، فاصله‌ی جا دکمه تا لبه‌ی جلوی لباس است. هر دکمه پس از بسته شدن در انتهای جا دکمه قرار می‌گیرد؛ بدین ترتیب پس از بستن دکمه نیمی از جا دکمه نمایان خواهد بود (تصویر ۹-۵).

اندازه‌ی دکمه‌خور به طور معمول برابر با « $\frac{1}{4}$ قطر دکمه به اضافه‌ی $\frac{1}{5}$ تا $\frac{1}{8}$ سانتی‌متر» است. (دکمه پس از بسته شدن با لبه‌ی جلو « $\frac{1}{5}$ تا $\frac{1}{8}$ سانتی‌متر» فاصله دارد.) (تصویر ۹-۶)

* اندازه دکمه‌خور در مورد دکمه‌های کوچک و ظریف، برابر با « $\frac{1}{4}$ قطر دکمه به اضافه $\frac{1}{5}$ تا ۱ سانتی‌متر» است.
* این اندازه در مورد دکمه‌های درشت برابر با « $\frac{1}{4}$ قطر دکمه به اضافه ۱ تا ۳ سانتی‌متر» است.

دکمه پس از بسته شدن باید روی خط مرکزی جلو واقع شود؛ بدین ترتیب، دکمه را باید روی خط مرکزی جلو بدوزید. (تصویر ۹-۷)

تعیین طول جا دکمه



اندازه‌ی جا دکمه بسیار مهم است و طول آن باید دقیق باشد تا دکمه به آسانی از آن عبور کند و در عین حال، لباس را بسته نگهدارد.

طول جا دکمه

به طور معمول، طول جا دکمه «برابر با قطر دکمه به اضافه ۲ تا ۳ میلی‌متر» است. (تصویر ۹-۸)

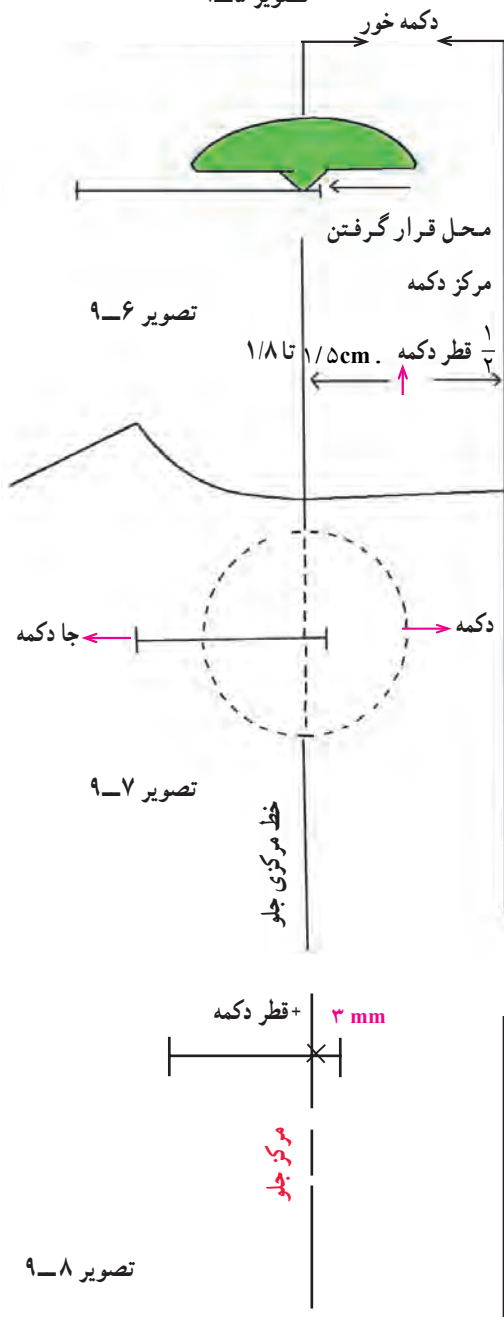

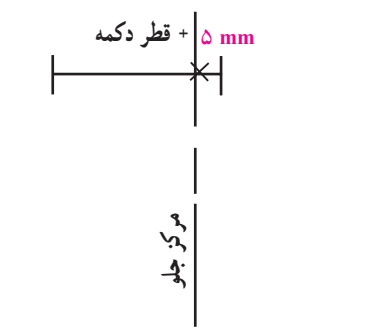

تصویر ۹-۹

◀ پارچه‌های خیلی ضخیم، اگر دکمه از جنس پارچه (دکمه منگنه‌ای روکش پارچه) یا دکمه مخروطی شکل و دارای سطح با برجستگی خیلی زیاد باشد، طول چاک جا دکمه برابر با «قطر دکمه به اضافه‌ی ۵ تا ۳ میلی‌متر» است (تصویر ۹-۹).

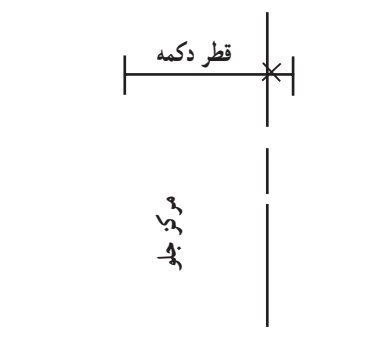

تصویر ۹-۱۰

◀ در دکمه‌های خیلی ریز، طول چاک جا دکمه برابر با «قطر دکمه یا حداکثر ۱ میلی‌متر بیش‌تر از قطر دکمه» است (تصویر ۹-۱۰).

جادکمه های افقی

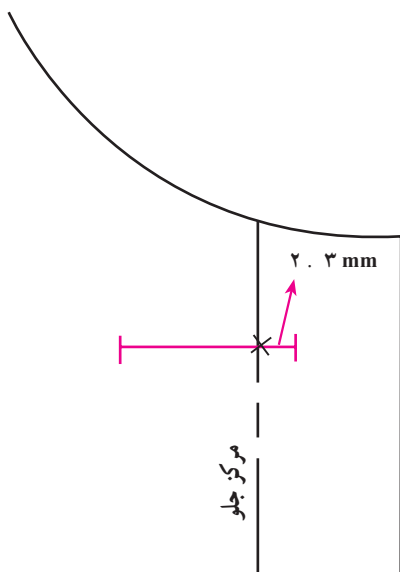

تصویر ۹-۱۲

▲ اندازه‌ی جا دکمه افقی را براساس تعیین طول جادکمه مشخص کنید. سپس از خط مرکزی «۲ تا ۳ میلی‌متر» از سمت راست و بقیه‌ی طول جا دکمه را از سمت چپ خط مرکزی ادامه دهید (تصویر ۹-۱۲).

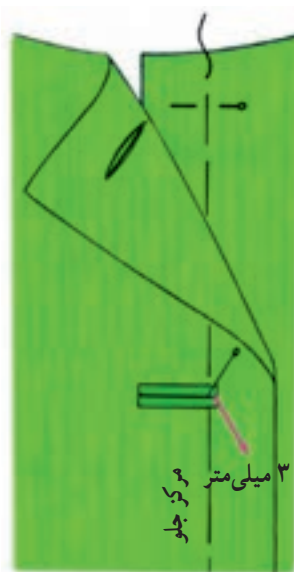

تصویر ۹-۱۱

▲ جا دکمه‌های افقی از ثابت‌ترین جا دکمه‌ها هستند. این جا دکمه به علت قرار گرفتن در حالت عرضی، امکان جابه‌جایی دکمه را کم می‌کند؛ زیرا، دکمه به راحتی به طرف انتهایی جا دکمه کشیده می‌شود (تصویر ۹-۱۱).



جا دکمه های عمودی

این نوع جا دکمه ها در دکمه خور جدا یا پیراهن شمیزیه یا وقتی به تعداد زیادی دکمه های کوچک برای بستن در لباس نیاز باشد به کار می رود. به علت حرکت دکمه در جا دکمه، امکان جابه جایی دکمه وجود دارد (تصویر ۹-۱۳).



تصویر ۹-۱۳

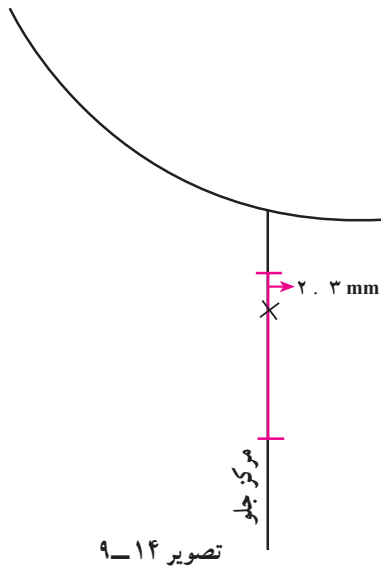

تصویر ۹-۱۴

اندازه ی جا دکمه عمودی را براساس تعیین طول جا دکمه مشخص کنید. سپس روی خط مرکزی و نقطه شروع دوخت دکمه به اندازه ی «۲ تا ۳ میلی متر» بالا رفته نقطه ی شروع جا دکمه می باشد (تصویر ۹-۱۴).



تعیین محل جا دکمه

جا دکمه در لباس های جلو باز زنانه، در طرف راست و در لباس های پشت باز، در طرف چپ قرار می گیرد.

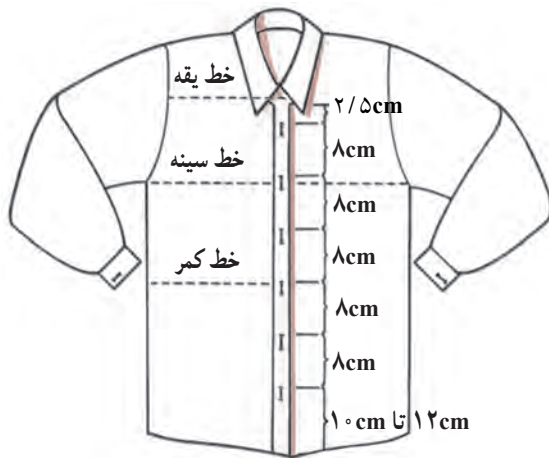

تصویر ۹-۱۶

سه محل مهم و اساسی برای قرار گرفتن جا دکمه در یقه، خطوط سینه و کمر است. جا دکمه های دیگر نیز در بین این نقاط قرار می گیرد (تصویر ۹-۱۶).



تصویر ۹-۱۵

جا دکمه روی خط مرکزی جلو یا پشت قرار می گیرد (تصویر ۹-۱۵).

دوخت جادکمه



دوخت جا دکمه می تواند جنبه ی تزئینی داشته باشد. آنچه بیش از هر چیز باید مد نظر قرار گیرد، اندازه گیری دقیق و رعایت

ترتیب مراحل دوخت آن است.

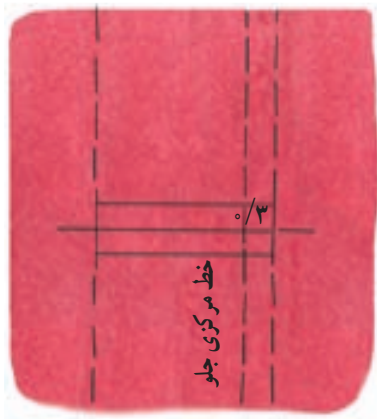

تصویر ۱۷-۹

◀ عرض و طول جا دکمه را روی پارچه توسط صابون خیاطی بکشید. صابون را بتراشید تا ضخامت آن باعث تفاوت اندازه ی جا دکمه ها نشود. (فاصله ی جا دکمه از لبه ی جلوی لباس، قبلاً گفته شده است.) از خط مرکزی حدود «۳ میلی متر» به سمت راست، شروع می کنیم و بقیه ی اندازه ی جا دکمه در سمت چپ قرار می گیرد (تصویر ۱۷-۹).

جادکمه با دست (روش اول)



◀ اندازه ی جا دکمه را هم چنان که قبلاً گفته شد، در روی پارچه علامت بگذارید و خطوط ترسیمی دور تا دور جا دکمه را به وسیله ی چرخ بدوزید (۲۰ بخیه در ۲/۵ سانتی متر). وسط جا دکمه را چاک دهید. دوخت با چرخ باعث می شود که پارچه پس از چیده شدن ریشه ریشه نگردد (تصویر ۱۸-۹).

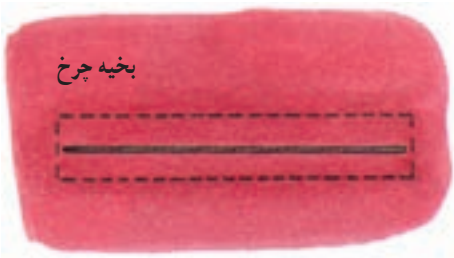

تصویر ۱۸-۹

◀ از نخى که هم رنگ لباس است استفاده کنید. نخ باید متناسب با جنس پارچه انتخاب شود. برای پارچه های ضخیم از عمامه ی نخى یا «سیگارت*» مخصوص دوخت جا دکمه و برای پارچه های لطیف تر از الیاف ابریشمی استفاده کنید. در هر حال بهتر است نخ را به صورت یک لا بدوزید (تصویر ۱۹-۹).



تصویر ۱۹-۹

◀ لبه ی بریده شده را پاکدوزی کنید تا از ریشه شدن آن جلوگیری کند (تصویر ۲۰-۹).

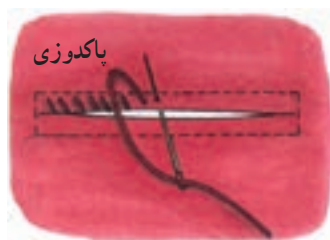

تصویر ۲۰-۹



* سیگارت: به فرقه های بلندی اطلاق می شود که جنس داخل آن از

مقواست و روی مقوا، نخ پیچیده می شود.



تصویر ۹-۲۱

▲ روی جا دکمه دندان موشی بزنید (تصویر ۹-۲۱ الف و ب).



تصویر ۹-۲۲

▲ در انتهای چاک، به وسیله نخ بندینکی بزنید؛ بدین ترتیب که چند لا نخ را کنار هم بدوزید، سپس روی نخها را دندان موشی بزنید. برای دوختن، سوزن باید علاوه بر نخ بندینک از ضخامت پارچه نیز بگذرد (تصویر ۹-۲۲ الف و ب).

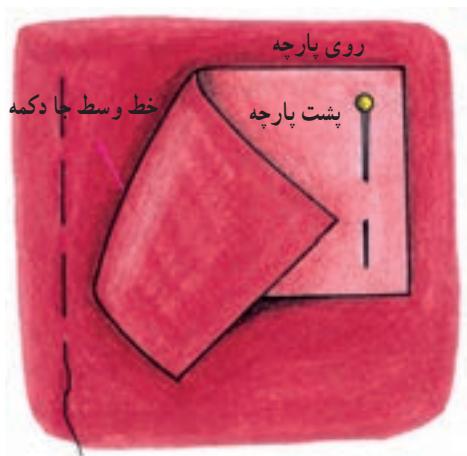

تصویر ۹-۲۳

جا دکمه پارچه ای یک تکه



این نوع دوخت، معمولترین نوع دوخت جا دکمه پارچه ای است.

◀ خط وسط جا دکمه را یک ردیف شلال بزنید؛ به طوری که حدود و اندازه‌ی آن از قسمت روی پارچه نمایان باشد. تکه‌ای مستطیل به عرض «۵ تا ۶ سانتی متر» و طول «۲/۵ تا ۴ سانتی متر» بلندتر از طول جا دکمه در نظر بگیرید. این تکه را از طرف روبه روی پارچه قرار دهید و سنجاق بزنید. (بهتر است تکه‌ی مستطیلی شکل را برای پارچه‌های ضخیم، چهارخانه و راه راه، به صورت اریب تهیه کنید.) (تصویر ۹-۲۳).



تصویر ۹-۲۴

◀ قبلاً پشت لباس را در محل جا دکمه‌ها، لایه قرار دهید. اندازه‌ی جا دکمه را روی لباس ترسیم کنید. درجه‌ی ماشین دوخت را روی بخیه‌ی ریز بگذارید (هشت بخیه در یک سانتی‌متر). سپس دورتادور جا دکمه را به صورت مستطیل بدوزید (تصویر ۹-۲۴).

◀ از طرف پشت پارچه، وسط جا دکمه را چاک دهید. خط وسط مستطیل جا دکمه را تا فاصله‌ی «۴ میلی‌متری» از طرفین آن بچینید. سپس دو چاک اریب به هر گوشه بدهید. (تصویر ۹-۲۵ الف) (می‌توانید جا دکمه‌ها را مطابق تصاویر ب و پ چاک دهید).

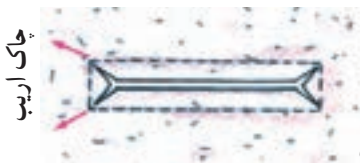

الف



ب) بازکردن چاک راست از وسط، سپس به طرف گوشه‌ها



تصویر ۹-۲۵

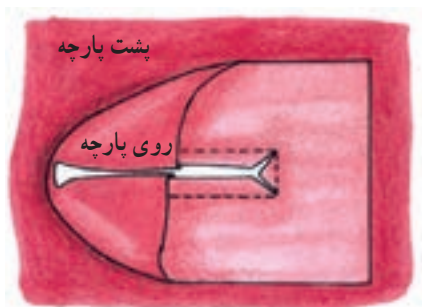

تصویر ۹-۲۶

◀ تکه پارچه‌ی جا دکمه را به آرامی از سوراخ چاک جا دکمه به طرف پشت برگردانید. لبه‌های شکاف را بین انگشتان خود بچرخانید تا درز دقیقاً روی لبه شکاف قرار گیرد (تصویر ۹-۲۶).

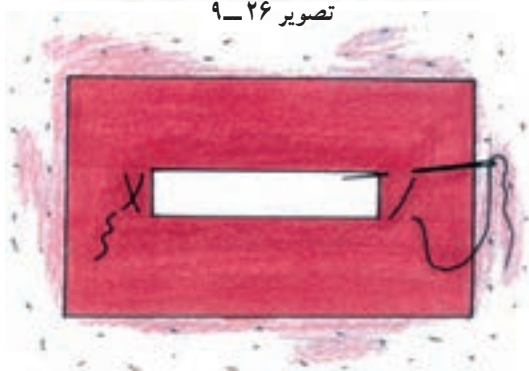

تصویر ۹-۲۷

◀ انتهای جا دکمه را بکشید تا گوشه‌های آن منظم شود. آن را اتو کرده و در طرفین با چند کوک ثابت کنید (تصویر ۹-۲۷).



تصویر ۹-۲۸

◀ در هر طرف از جا دکمه، پارچه را به صورت یک پیلی دوقلو تا بزنید؛ به طوری که تای پیلی‌ها کاملاً مساوی و درست روی خط وسط جا دکمه قرار گیرد. برای نگه داشتن تای آن، کناره‌های پیلی را با کوک‌های اریب به هم بدوزید (تصویر ۹-۲۸).

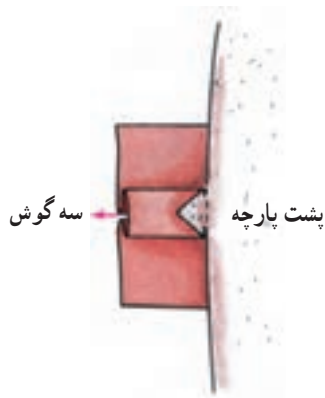

تصویر ۹-۲۹

◀ پارچه‌ها را از سمت روی آن، زیر ماشین دوخت بگذارید و مثلث کوچکی را که در کنار جا دکمه، با پیلی درز بگیرید. درجه‌ی بخیه چرخ را روی ریز (هشت بخیه در یک سانتی‌متر) بگذارید. این کار را چند بار تکرار کنید (تصویر ۹-۲۹).

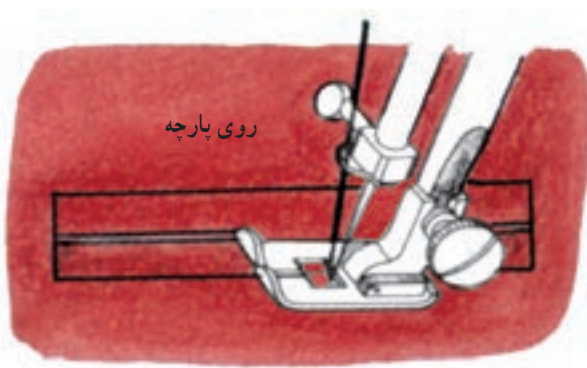

تصویر ۹-۳۰

◀ از سمت روی پارچه، درست در کناره‌ها، جا دکمه را بدوزید (تصویر ۹-۳۰).

* دوخت سجاف جا دکمه در مراحل بعدی شرح داده می‌شود.

روش بیضی شکل:



یکی از روش‌های سریع و آسان بوده و برای پارچه‌هایی که به راحتی «تا» می‌شوند مناسب است.

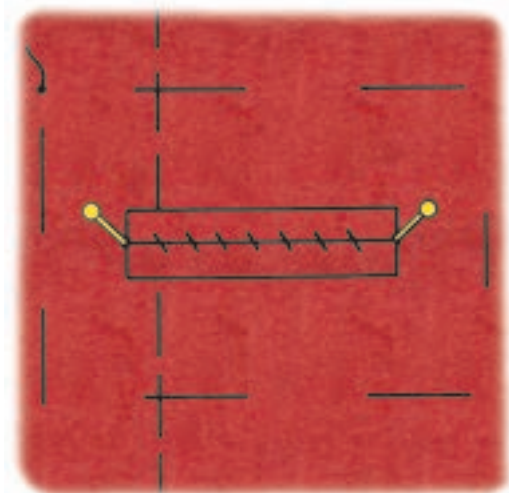

تصویر ۹-۳۱

◀ پس از آن که دوخت جا دکمه به پایان رسید، تکه‌ی سجاف را پشت جا دکمه سنجاق و کوک بزنید. آن‌گاه از دو انتهای سوراخ جا دکمه دو سنجاق به طرف سجاف در پشت لباس فرو برید (تصویر ۹-۳۱).

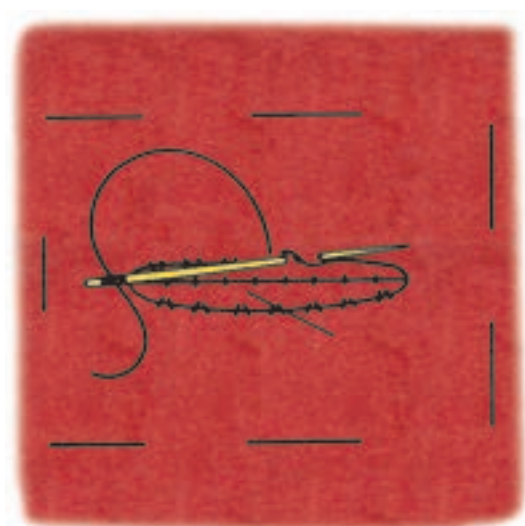

تصویر ۹-۳۳

▲ کناره‌های چاک را به طرف داخل «تا» بزنید؛ به طوری که بیضی شکل شود. آن‌گاه لبه‌ی سجاف را با دقت و با بخیه‌های بسیار ریز پس‌دوزی کنید (تصویر ۹-۳۳).

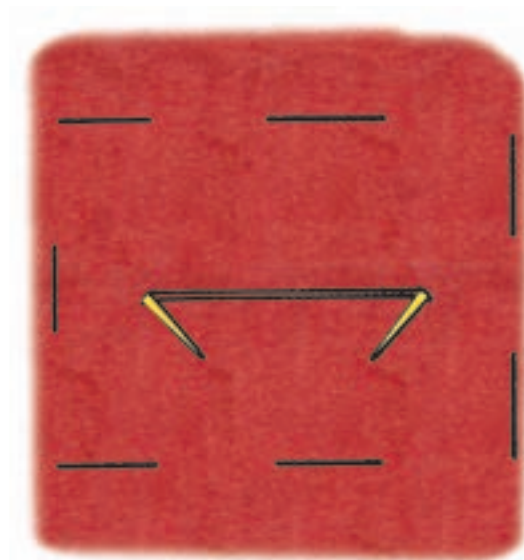

تصویر ۹-۳۲

▲ فاصله‌ی این دو سنجاق سجاف را یک چاک افقی بدهید. این چاک نباید از جا دکمه بلندتر باشد. (تا حد امکان روی راستای پارچه چاک داده شود.) (تصویر ۹-۳۲).

اتوکشی در مراحل دوخت جا دکمه



اتوکشی در حین دوختن جا دکمه‌ی پارچه‌ای الزامی است. برای جلوگیری از ایجاد برق روی لباس تعدادی نوار کاغذی را بین سجاف جا دکمه و لباس قرار دهید و از یک پارچه‌ی نرم بین لباس و میز اتو استفاده کنید. حرارت اتو و رطوبت پارچه رواتویی باید با جنس پارچه متناسب باشد.

در هر یک از مراحل زیر به دقت جا دکمه را اتو کنید:

- ۱- بعد از اولین مرحله‌ی دوخت جا دکمه به لباس، آن را اتو نمایید.
- ۲- زمانی که جا دکمه را به طرف پشت برگردانید، دو انتهای مثلثی شکل را با نوک اتو و قسمت بالا و پایین درزها را با پهلوی اتو صاف کنید.
- ۳- بعد از کوک زدن لبه‌ها به یکدیگر، آن را با اتو پرس نمایید.
- ۴- وقتی که لبه‌های سجاف جا دکمه چیده و «تا» می‌شود، آن را اتو کنید.
- ۵- بعد از وصل کامل سجاف جا دکمه، اتوکشی نهایی را انجام دهید (تصاویر ۹-۳۴ و ۹-۳۵).

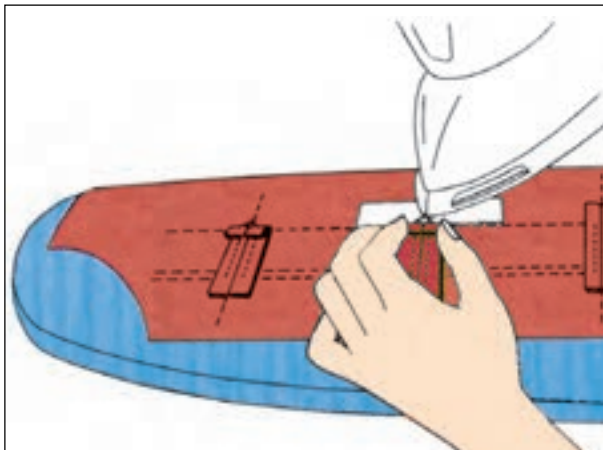

تصویر ۹-۳۴

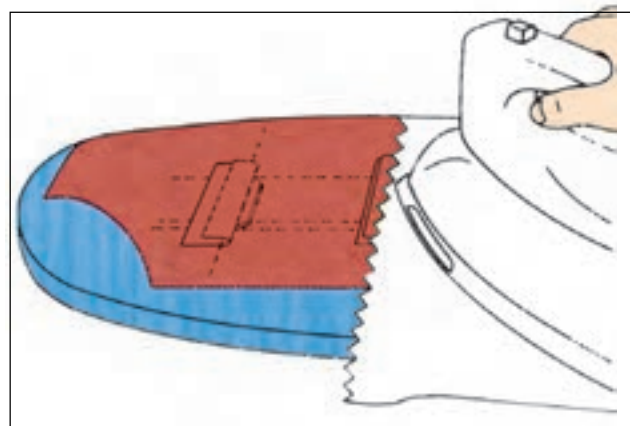

تصویر ۹-۳۵

روش دوخت جا دکمه با ماشین دوخت

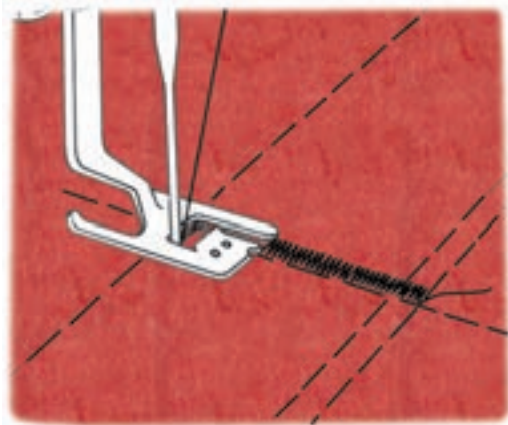

تصویر ۹-۳۷

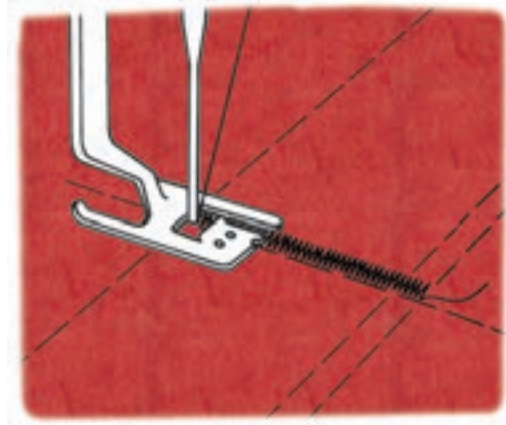

تصویر ۹-۳۶

۱- پایه‌ی مخصوص دوخت جا دکمه را روی ماشین دوخت سوار کنید. طول زیگزاگ‌ها را روی درجه‌ی ریز قرار دهید، پایه را پایین آورید و دوخت را انجام دهید (تصویر ۹-۳۶).

۲- در انتهای جا دکمه، حدود «۶ بخیه» بزنید (تصویر ۹-۳۷).

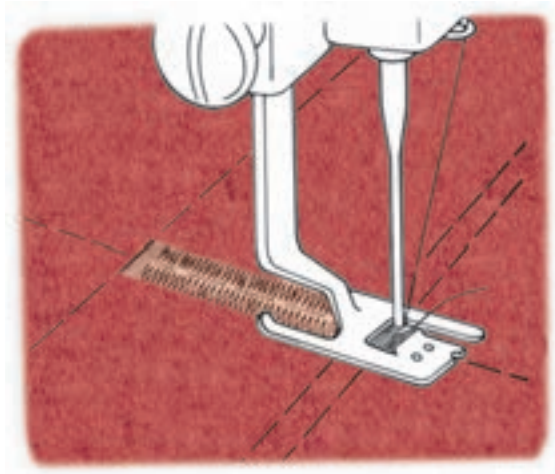

تصویر ۹-۳۹

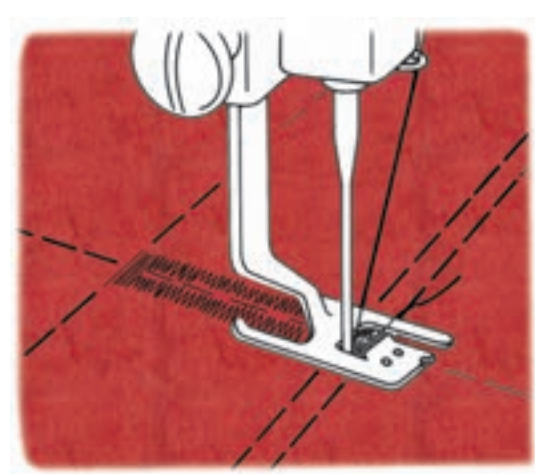

تصویر ۹-۳۸

۳- دوباره درجه‌ی متوسط دوخت را تنظیم کنید. طرف دیگر جا دکمه را موازی با جا دکمه‌ی قبلی بزنید (تصویر ۹-۳۸).

۴- برای محکم شدن جا دکمه، حدوداً «۶ بخیه» بزنید (تصویر ۹-۳۹).

استفاده از پایهی مخصوص ماشین دوخت

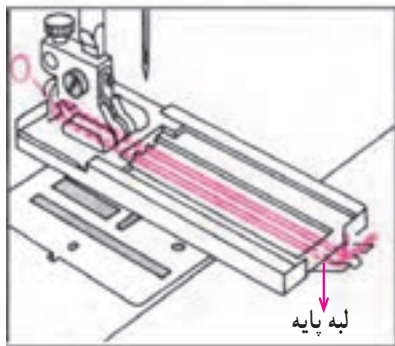

الف

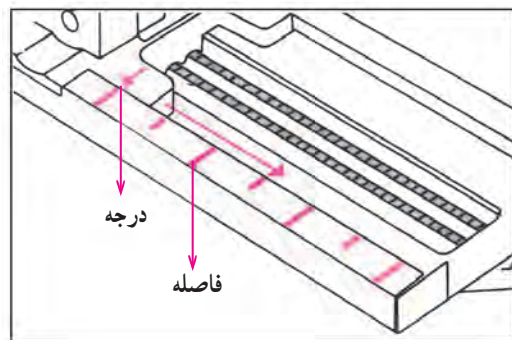

ب

تصویر ۹-۴۰

▲ پایهی مخصوص جا دکمه را روی ماشین دوخت نصب کنید. پایهی مزبور دارای درجه بندی است؛ از این رو می توانید جا دکمه را با هر طولی که می خواهید، بدوزید (تصویر ۹-۴۰ الف و ب).

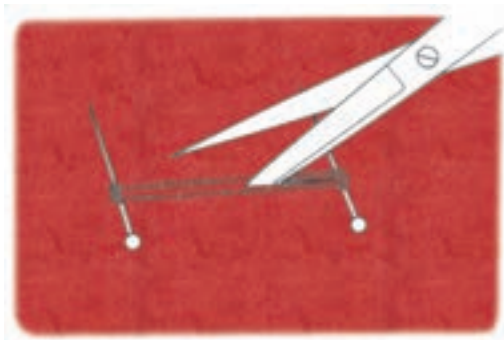

تصویر ۹-۴۱

بازگردن چاک جا دکمه



◀ جا دکمه با چرخ باید فقط زمانی که دوخت به پایان می رسد، باز شود. در انتهای جا دکمه ها دو سوزن را به طور مستقیم قرار دهید و دو طرف شکاف را باز کنید. برای این کار می توانید از قیچی مخصوص یا بشکاف لباس نیز استفاده کنید (تصویر ۹-۴۱).

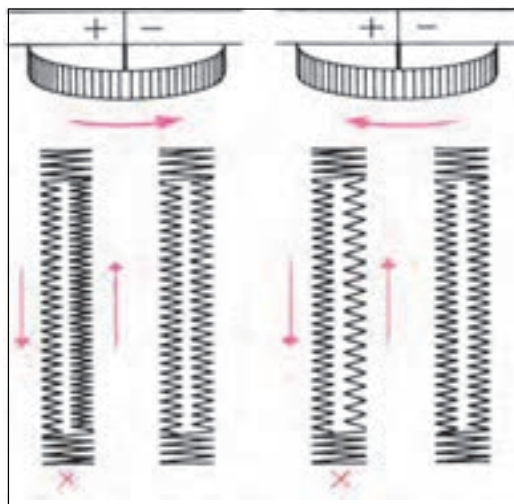

تصویر ۹-۴۲

* گاهی در فضای بین دوخت جا دکمه همواری و ناصافی به وجود می آید. این، زمانی است که ماشین دوخت برعکس دوخته می شود. برای کنترل آن مکانیزم خاصی در ماشین دوخت همه کاره موجود است.

◀ معمولاً در مرحله اول یک طرف را صحیح می دوزید، ولی هنگام برگشت در طرف دیگر با مشکل مواجه می شوید. برای رفع مشکل مرحله دوم (برگشت)، درجه فشردگی زیگزاگ را تنظیم کنید (تصویر ۹-۴۲).

روش تهیه جاوکه بندینک پارچه‌ای



◀ نوار بندینک را از اربب پارچه‌ای به طول مورد نیاز و (عرض ۳ سانتی‌متر) بچینید. سپس آن را از عرض «تا» کنید؛ به طوری که روی پارچه در داخل قرار بگیرد. به فاصله‌ی «نیم سانتی‌متر» از «تای نوار»، آن را چرخ کنید. در موقع چرخ کردن، نوار را به سمت خود بکشید تا به آهستگی از زیر پایه‌ی ماشین دوخت رد شود (تصویر ۹-۴۳).



تصویر ۹-۴۳



تصویر ۹-۴۴

◀ برای به رو برگردانیدن نوار، سوزن درشتی را انتخاب کرده، آن را نخ کنید و سر آن را دو بخیه بدوزید تا محکم شود. آن‌گاه از ته، سوزن را وارد نوار نمایید (تصویر ۹-۴۴).

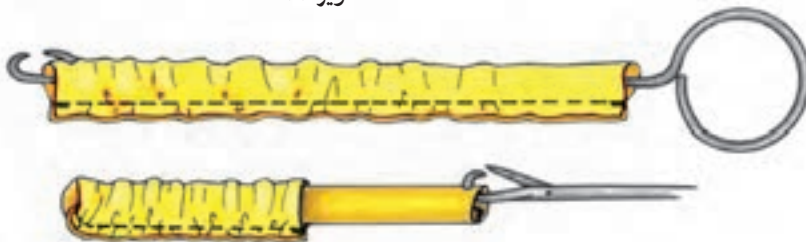

تصویر ۹-۴۵

◀ برای این کار می‌توانید از قلاب ماشین‌های بافندگی که بلند باشد نیز استفاده کنید. قلاب را به سر نوار گیر دهید، سپس قلاب را به طرف بیرون بکشید تا نوار به سمت روی پارچه برگردد (تصویر ۹-۴۵).

طریقه‌ی دوخت بندینگ‌های پارچه‌ای



چنانچه دکمه‌ها بزرگ و درشت باشد، بندینگ‌ها را به‌طور مجزا و با فاصله روی پارچه قرار دهید. (اندازه‌ی بندینگ برابر با اندازه‌ی دکمه باشد). بندینگ را باید روی جادرز پارچه قرار دهید و آن را سنجاق کنید (تصویر ۹-۴۶).

* برای به‌دست آوردن اندازه‌ی صحیح بندینگ‌ها می‌توانید از نوار چسب کاغذی به دو روش استفاده کنید:



تصویر ۹-۴۶

روش اول



ابتدا روی نوار چسب کاغذی محل بندینگ‌ها را علامت‌گذاری کنید. نوار بندینگ‌ها را روی نوار چسب کاغذی با سنجاق ثابت نمایید. سپس نوار را به فاصله‌ی «۱-۲ میلی‌متر» روی درز لبه‌ی لباس بگذارید (تصویر ۹-۴۷ الف).

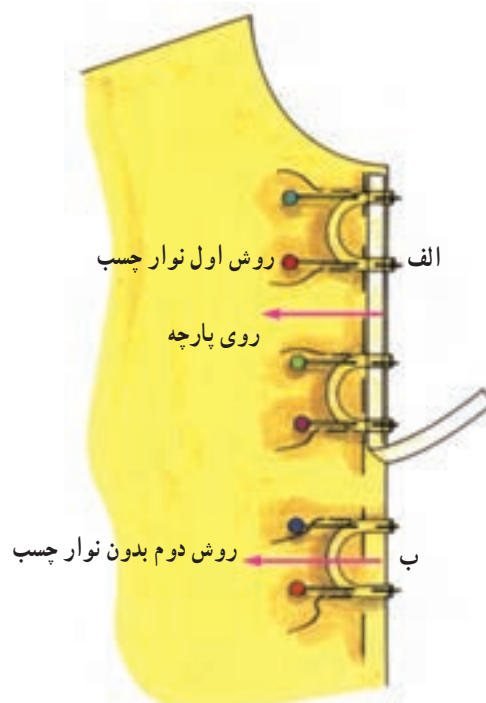

تصویر ۹-۴۷

روش دوم



نوار بندینگ را روی درز لبه‌ی لباس با سنجاق ثابت کنید. سپس نوار چسب کاغذی را روی بندینگ بگذارید (تصویر ۹-۴۷ ب).

بندینگ دکمه‌های کوچک



زمانی که دکمه‌های انتخابی شما خیلی کوچک باشند و نزدیک به هم دوخته شوند، بندینگ آن‌ها نیز باید باریک و یک تکه باشد. برای آن که حلقه‌های بندینگ مساوی و یک اندازه به دست آید، آن را روی نوار چسب کاغذی که قبلاً علامت‌گذاری شده - سنجاق و کوک بزنید. سپس کاغذ را روی پارچه بگذارید و کوک بزنید (تصویر ۹-۴۸).



تصویر ۹-۴۸

بندینگ نخ



این نوع بندینگ با دست بافته می‌شود و معمولاً برای بندینگ کمر بند، اتصال آستری به پهلوی لباس، دوختن دکمه‌های پایه دار و ... استفاده می‌شود.

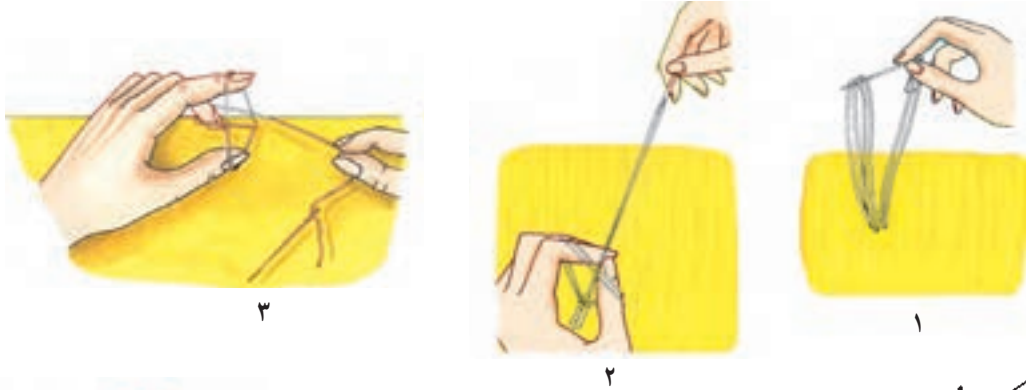

بندینگ نخ (قلاب با دست)



کافی است هر بار نخ را مانند قلاب از میان حلقه نخ رد کنید تا در طول کافی، بندینگ دوخته شود. پس از به دست آوردن طول کافی بندینگ، انتهای نخ را به طرف پشت ببرید و سر نخ را محکم کنید (تصویر ۴۹-۹، مراحل ۱ تا ۴).



تصویر ۴۹-۹

بندینگ نخ (بادنمازموشی)

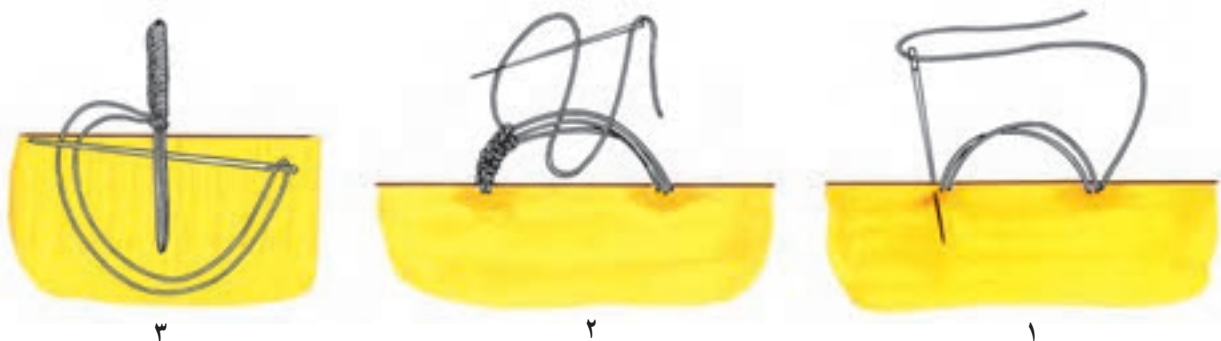

تصویر ۵۰-۹

برای این نوع بندینگ نیاز به نخ عمامه یا سیگارت ابریشمی مخصوص دوخت جا دکمه دارید. ابتدا محل بندینگ‌ها را توسط سنجاق علامت گذاری کنید، سپس چند لا نخ را در فاصله آن به صورت حلقه ای رد کنید. آن گاه روی حلقه های نخ را دندان موشی بزنید (تصویر ۵۰-۹، مراحل ۱ تا ۳).



بدف کلی: دوخت انواع دکمه

دکمه

دکمه‌ها نه تنها مدت‌هاست که به عنوان وسیله‌ای برای بستن لباس استفاده می‌شوند بلکه به عنوان ابزار مد نیز به کار می‌روند. دکمه‌ها از جنس صدف مروارید، چوب، چینی، سنگ، شیشه، چرم، شاخ حیوانات، قیطان، فلز و بسیاری از مواد مصنوعی دیگر هستند. (تصویر ۱-۱۰)

۱) دکمه‌های صدف مروارید: رنگ‌های سایه و روشن در دکمه‌های صدفی، تغییر رنگ ایجاد می‌کند. دکمه‌های صدفی به عنوان دکمه بلوز به کار می‌روند و برای پارچه‌های سبک مناسب هستند.

۲) دکمه‌های سنگی: دکمه‌های سنگی تنها محصول طبیعی هستند. اغلب دکمه‌های سنگی به عنوان دکمه‌های صاف، گرد و کلاسیک در پالتو یا لباس‌هایی با یقه بلیزر استفاده می‌شوند.

۳) دکمه‌های شاخی: این دکمه‌ها نمای بسیار زیبایی دارند و معمولاً گران‌ترین آن‌ها از شاخ گاو میش تهیه می‌شود. این نوع دکمه‌ها برای پالتوهای کلاسیک یا ژاکت‌های توپید یا لباس‌هایی با یقه بلیزر بسیار مناسب است.

۴) دکمه‌های چرم: دکمه‌های مناسب برای اسپرت کردن بلیزرها و پالتوها، کت و شلوار یا کت و دامن است. معمولاً از رنگ‌های سایه و روشن قهوه‌ای و رنگ چرم طبیعی استفاده می‌شود.

۵) دکمه‌های فلزی: دکمه‌های فلزی تقریباً ماندنی و رایج هستند. برای لباس اسپرت یا لباس‌های جین استفاده می‌شوند.

۶) دکمه‌های شیشه‌ای: دکمه‌های شیشه‌ای صاف، صیقلی و شفاف رنگی‌اند که قابل رنگ‌شدن هستند. این دکمه‌ها رایج‌ترین و زینت‌بخش‌ترین دکمه‌های تزیینی هستند.



۱- دکمه‌های صدف مروارید



۴- دکمه‌های چرم

۶- دکمه‌های شیشه‌ای



۳- دکمه‌های شاخی



۵- دکمه‌های فلزی



۲- دکمه‌های سنگی

طریقه‌ی علامت‌گذاری دکمه



تصویر ۱۰-۲

پس از پایان دوخت و اتمام آخرین اتوی لباس، آن را روی میز قرار دهید و خط مرکزی جلو را روی هم بگذارید. سنجاقی را در سمت راست سوراخ جا دکمه فرو برید؛ به طوری که قسمت چپ محل دوخت دکمه روی خط مرکزی جلو مشخص شود (تصویر ۱۰-۲).

طریقه‌ی دوخت دکمه بدون پایه



تصویر ۱۰-۳

دکمه‌ای که به خوبی در سوراخ جا دکمه جا بیفتد باید دارای پایه باشد. اگر دکمه دارای پایه نباشد، باید توسط نخ، پایه‌ای برای آن ایجاد کرد. ابتدا سوزن را از نقطه‌ی علامت‌گذاری شده خارج کنید و یکی، دوبار در همان محل با دوخت، دکمه را ثابت نگه دارید (تصویر ۱۰-۳).



تصویر ۱۰-۴

قبل از آن که دوباره سوزن را در سوراخ دکمه فرو برید، یک چوب کبریت روی دکمه بگذارید؛ سپس چند بار نخ را روی چوب کبریت رد کنید (تصویر ۱۰-۴).



تصویر ۱۰-۵

پس از آن که به اندازه کافی پایه زدید، چوب کبریت را خارج کنید. دکمه را با یک دست به طرف بالا بکشید و سوزن را دور نخ زیر دکمه بچرخانید. آن‌گاه سوزن را به پشت ببرید و نخ را محکم کنید (تصویر ۱۰-۵).

دوخت دکمه دوپل

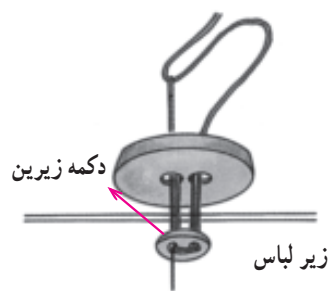

تصویر ۱۰-۶

برای لباس‌هایی که زیاد پوشیده می‌شود و دارای جنس ضخیم و وزن سنگین هستند، از یک دکمه کوچک ساده در زیر دکمه‌ی اصلی و پشت لباس استفاده می‌شود. وجود دکمه‌ی کوچک زیرین مانع از سوراخ شدن پارچه لباس می‌گردد. این نوع دوخت، در پوشاک جیر و چرم نیز استفاده می‌شود (تصویر ۱۰-۶).

دوخت دکمه پایه دار با دست

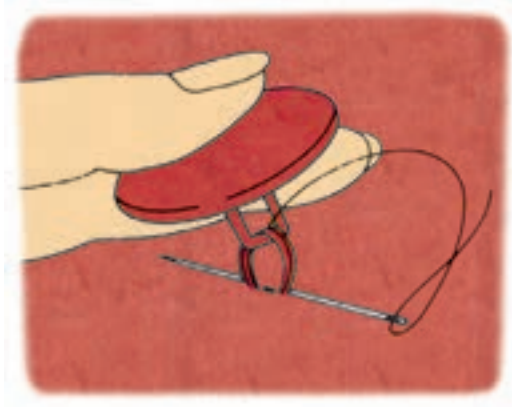

تصویر ۸-۱۰

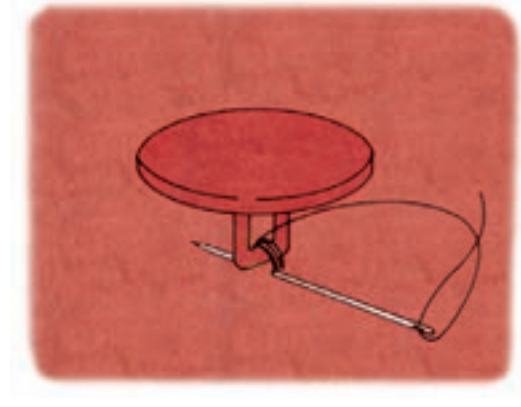

تصویر ۷-۱۰

▲ ارتفاع پایه‌ی دکمه به تناسب ضخامت پارچه متغیر است. بدین معنی که هرچه ضخامت پارچه بیش‌تر باشد، پایه‌ی دکمه نیز بلندتر دوخته می‌گردد. دکمه را با یک دست به طرف بالا بکشید (تصویر ۸-۱۰).

▲ در صورتی که از دکمه با پایه استفاده می‌کنید، کافی است نخ را از سوراخی که در پایه‌ی دکمه موجود است رد نمایید و آن را چند بار بدوزید (تصویر ۷-۱۰).

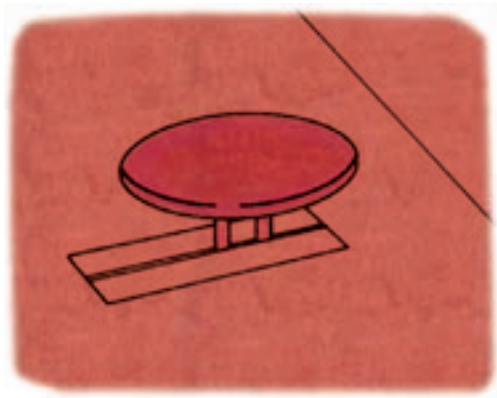

تصویر ۱۰-۱۰

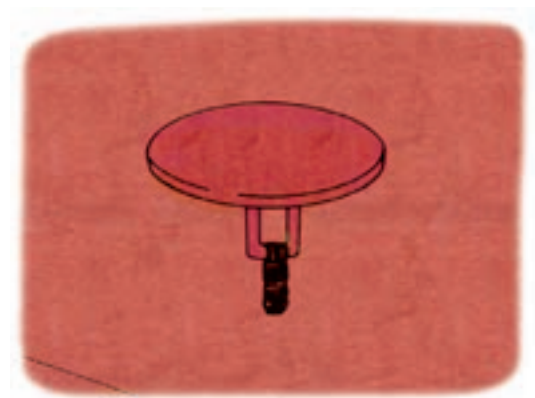

تصویر ۹-۱۰

▲ پس از پایان دوخت، دکمه باید همانند شکل بالا، روی جا دکمه قرارگیرد (تصویر ۱۰-۱۰).

▲ سوزن را دور نخ زیر دکمه بچرخانید، آن‌گاه به پشت پارچه ببرید و محکم کنید (تصویر ۹-۱۰).

دوخت دکمه بدون پایه و وسیله ماشين دوخت (همه کاره و مادگی دوز صنعتی)



تصویر ۱۱-۱۰

◀ برای دوخت دکمه دو سوراخ به وسیله ماشين دوخت همه کاره، ابتدا پایه دکمه دوز را وصل کنید، درجه دوخت را روی زیگزاگ بگذارید و آن را به اندازه فاصله دو سوراخ دکمه تنظیم نمایید. سپس دکمه را زیر پایه به گونه‌ای قرار دهید که سوزن ماشين دوخت به راحتی از سوراخ دکمه رد شود (تصویر ۱۱-۱۰).

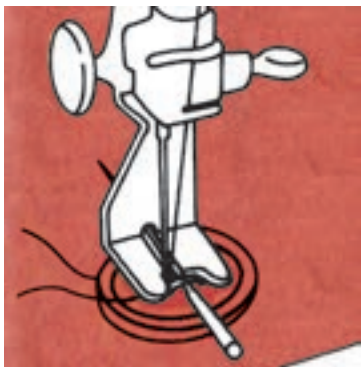

تصویر ۱۲-۱۰

◀ برای پایه دار کردن دکمه، عیناً همانند دوخت دکمه بدون پایه عمل کنید؛ با این تفاوت که به جای چوب کبریت می‌توانید از سوزن ماشين دوخت استفاده کنید (تصویر ۱۲-۱۰).



◀ ماشين‌های دوخت مخصوص جادکمه دوز صنعتی، کار را سریع‌تر و بادقت بیشتر انجام می‌دهد (تصویر ۱۳-۱۰).

تصویر ۱۳-۱۰

ماشين دوخت مخصوص دکمه (مادگی دوز)

دکمه روکشدار (برای دکمه بدون پایه)



تصویر ۱۴-۱۰

◀ زمانی که می‌خواهید دکمه هم‌رنگ پارچه باشد، از دکمه‌های روکشدار استفاده کنید. یک دایره روی پارچه‌ی لطیف هم‌رنگ لباس (مانند پارچه‌ی آستری و نظایر آن) بزرگ‌تر از قطر دکمه بکشید (تصویر ۱۴-۱۰).

▼ دور تا دور دایره را شلال نسبتاً ریز بزنید (تصویر ۱۵-۱۰).

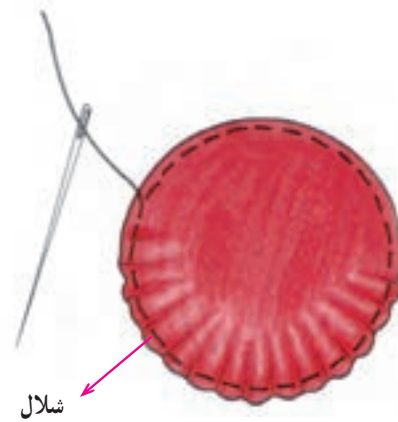

تصویر ۱۵-۱۰

▼ دایره‌ی کوچک‌تری از پارچه آماده کنید و به پشت کار (مکانی که شلال‌ها جمع شده است) سنجاق بزنید. با بست‌هایی به پشت، پارچه روکش دکمه را وصل نمایید. دکمه را توسط نخ و سوزن به پارچه‌ی لباس بست بزنید و محکم کنید (تصویر ۱۷-۱۰).

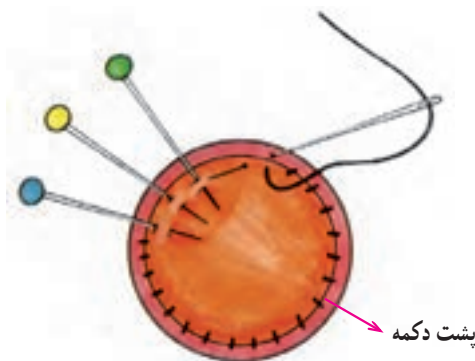

تصویر ۱۷-۱۰

▼ نخ شلال را بکشید؛ طوری که دکمه به خوبی در میان دایره پارچه جای گیرد. آن‌گاه سوزن را چند بار از روی شلال‌ها رد کنید تا کاملاً محکم شود. (تصویر ۱۶-۱۰)

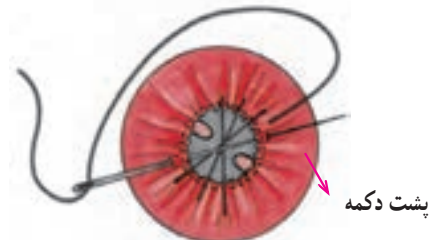

تصویر ۱۶-۱۰

روش دیگری برای روکش دکمه

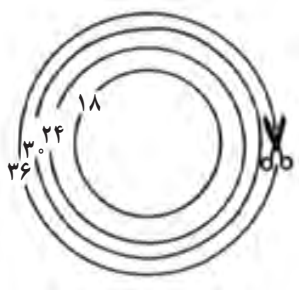

تصویر ۱۹-۱۰

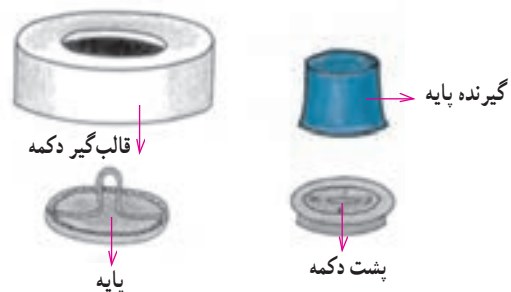

تصویر ۱۸-۱۰

▲ قطر دکمه در سایزهای مختلف است. به اندازه‌ی قطر مورد نظر، پارچه‌ی لایی را برش بزنید (تصویر ۱۹-۱۰).

▲ وسایل این کار شامل پایه، پشت دکمه، محل قالب‌گیر دکمه، گیرنده پایه و ... است (تصویر ۱۸-۱۰).

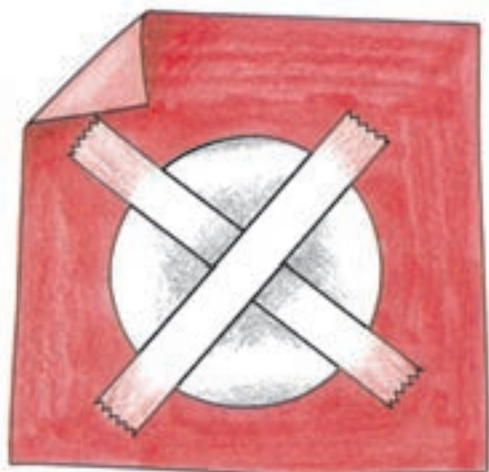

تصویر ۲۰-۱۰

◀ لایی را به اندازه‌ی یک سانتی‌متر بزرگتر از قطر دکمه برش بزنید و به پارچه‌ی اصلی وصل کنید. دور تا دور دایره‌ی اصلی دکمه را به اندازه‌ی «۲ سانتی‌متر» بیش‌تر بچینید (تصویر ۲۰-۱۰).

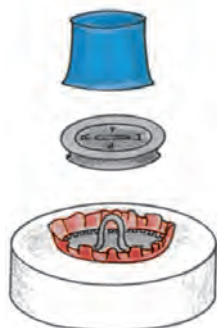

تصویر ۱۰-۲۲

▲ پس از شکل‌گیری پارچه در پایه، وسیله‌ای که پشت پایه را می‌پوشاند را قرار دهید و فشار دهید (تصویر ۱۰-۲۲).



تصویر ۱۰-۲۱

▲ ابتدا قالب، سپس پارچه، پایه‌ی دکمه و وسیله‌ای که قالب را فشرده می‌کند، را قرار دهید (تصویر ۱۰-۲۱).



◀ دکمه را از قالب جدا کنید (تصویر ۱۰-۲۳).

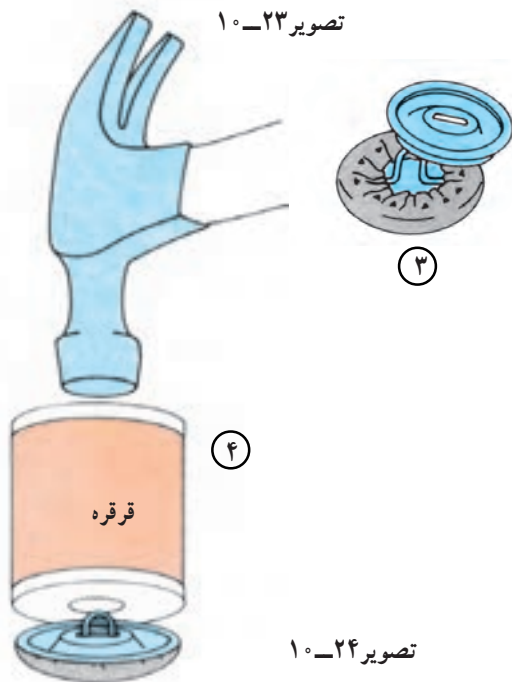

تصویر ۱۰-۲۴

◀ می‌توانید به جای قالب از یک قرقره کوچک و چکش استفاده نمایید (تصویر ۱۰-۲۴).

قرن قفلی

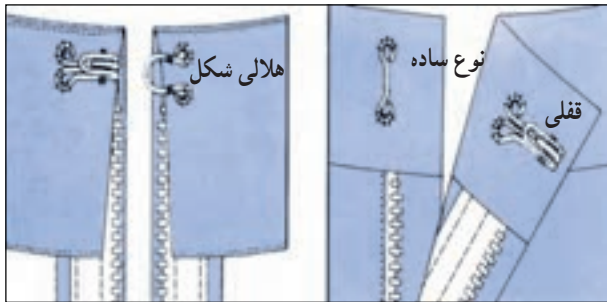

تصویر ۱۰-۲۵ - پوشاکی که روی هم می آید
تصویر ۱۰-۲۶ - پوشاکی که لب به لب قرار می گیرد

جنس قرن از فلز است و در قسمت های مختلف لباس از قبیل انتهای زیپ ها و چاک قرار می گیرد و برای بستن لباس های زیر زنانه و ... کاربرد بیش تری دارد. اگر چاک پوشاک روی هم می آید، قرن را از نوع ساده انتخاب کنید (تصویر ۱۰-۲۵) و اگر روی هم آمدن پوشاک به طور لب به لب واقع می شود قفلی را از نوع هلالی شکل تهیه نمایید (تصویر ۱۰-۲۶).

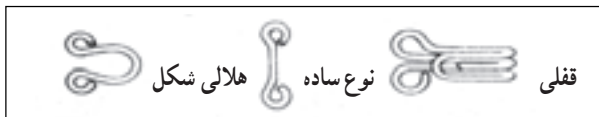

دوخت قرن قفلی



قرن قفلی برای بستن انتهای چاک پوشاک استفاده می شود.



تصویر ۱۰-۲۷

▲ محل صحیح نصب قرن قفلی را دقیقاً علامت گذاری کنید. هرگز نباید دوخت آن از سمت دیگر لباس نمایان شود (تصویر

۱۰-۲۷ الف و ب).



تصویر ۱۰-۲۹

◀ انتهای چاک اگر لب به لب درز قرار می گیرد، قرن را می توانید مانند شکل بدوزید. به جای پایه ی «قفلی» می توانید یک بندینک ریز با نخ ظریف بدوزید (تصویر ۱۰-۲۹).



تصویر ۱۰-۲۸

◀ اگر انتهای چاک لباس روی هم می آید، قرن را در فاصله چند میلی متری لبه ی چاک بدوزید (تصویر ۱۰-۲۸).

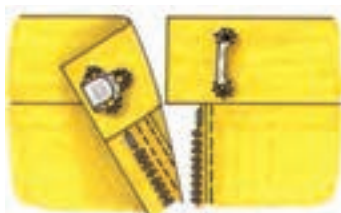

تصویر ۱۰-۳۱

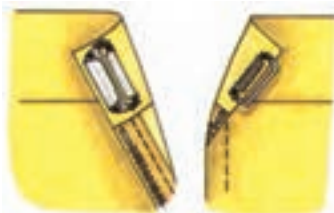

تصویر ۱۰-۳۰

◀ از این نوع قرن در کمر دامن یا شلوار استفاده می شود؛ زیرا، مقاوم بوده و از جنس محکمی ساخته شده است. روش دوخت آن عیناً مانند روش قبلی دوخت قرن است (تصاویر ۳۰ و ۱۰-۳۱).



تصویر ۳۲-۱۰

◀ می‌توانید روی حلقه‌ی قفلی و قزن را مطابق شکل روبه‌رو توسط نخ روکش کنید. توجه داشته باشید که موقع دوخت، خمیدگی قزن به طرف بدن قرار نگیرد، بلکه به طرف لباس واقع شود (تصویر ۳۲-۱۰).

دوخت دکمه فشاری



تصویر ۳۳-۱۰

◀ دکمه فشاری در قسمت‌هایی از لباس که فشار به آن وارد نشود و نیز به دوام زیاد نیاز نداشته باشد استفاده می‌گردد. دکمه‌های فشاری روی ضخامت سجاف لباس دوخته می‌شود و نخ دوخت نباید از روی لباس نمایان باشد. باید در هر سوراخ دکمه فشاری، بین «چهار تا هشت بار» سوزن رد کنید و از دوخت دندان موشی استفاده نمایید (تصویر ۳۳-۱۰).

دکمه فشاری جهت حفظ بند البسه زیر

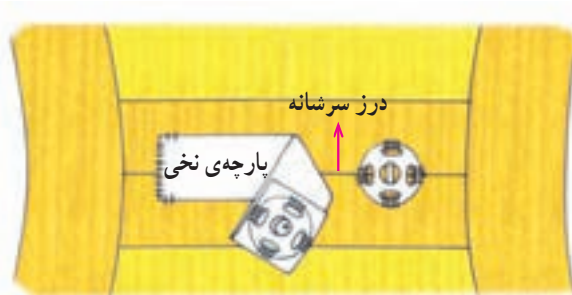

ب

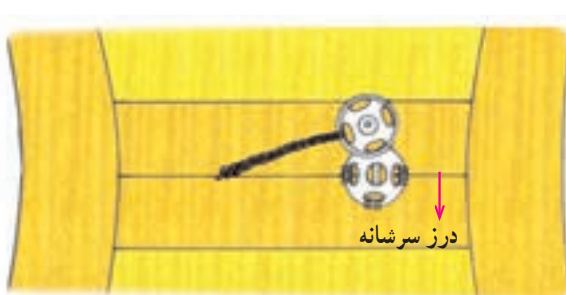

الف

تصویر ۳۴-۱۰

▲ روی درز سرشانه به فاصله‌ی «۲-۳ سانتی‌متر» از حلقه‌ی آستین و به طول «۳ تا ۴ سانتی‌متر» یک بندینک نخ‌ی (قلاب با دست) بزنید (یا یک تکه نوار پارچه‌ای نخ‌ی بدوزید) و به انتهای بندینک دکمه فشاری بدوزید. سپس مقابل آن نیمه‌ی دیگر دکمه را به جادرز متصل کنید. حال پس از پوشیدن لباس، بندینک را از زیر البسه زیر رد کنید و دکمه فشاری را ببندید (تصویر ۳۴-۱۰ الف و ب).



تصویر ۳۵-۱۰

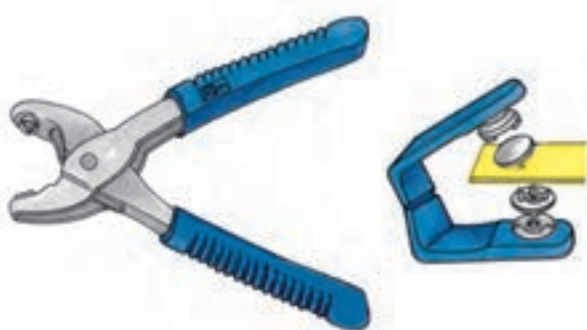

تصویر ۳۶-۱۰

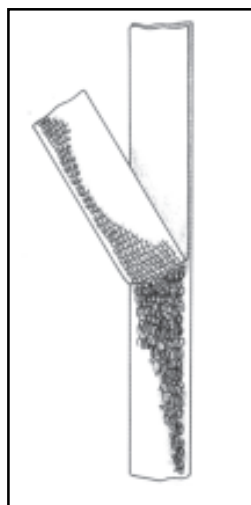

تصویر ۳۸-۱۰

▲ برای چسباندن قطعه‌ای از لباس به قسمت دیگر مانند اپل به سرشانه لباس، برگردان جیب و ... استفاده می‌شود (تصویر ۳۸-۱۰).

فشاری زن پرسی



▲ برای پرس کردن دکمه‌های فلزی در شلوار و کاپشن‌های جین یا لباس‌های کودکان از انبر ویژه‌ای به نام فشاری زن پرسی استفاده می‌شود (تصویر ۳۵-۱۰).

دکمه‌بازی بهم‌فشرده (مکنه)



▲ برای اتصال جا دکمه و دکمه به پارچه‌های ضخیم و محکم مانند جین و برزنت از وسایل مخصوصی استفاده می‌شود. شکل زیر وسایل و طریقه استفاده از آن را نشان می‌دهد (تصویر ۳۶-۱۰).

چسب انگاچ

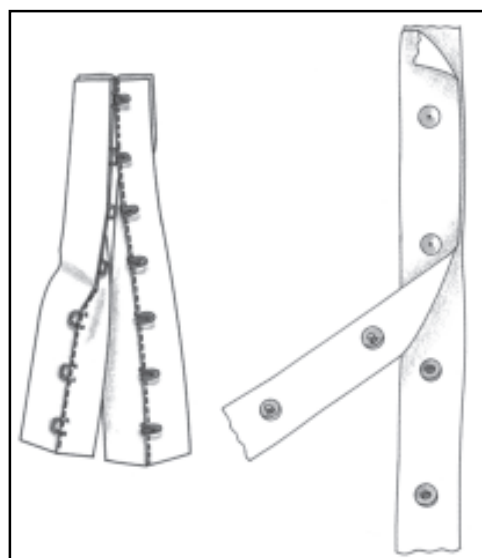

تصویر ۳۷-۱۰

▲ نوارهای آماده قزن قفلی یا دکمه‌های فشرده برای لباس‌های زیر، شکم‌بند و ... استفاده می‌شود (تصویر ۳۷-۱۰).